

※事前に必ず内容をご確認ください

# 取扱説明書

07/04/16 改訂

## E5900 型 水エセクター

株式会社 ヴィ・アイ・シー  
(旧社名 東洋エンビ株式会社)

〒522-0038

滋賀県彦根市西沼波町 281-1

TEL 0749-23-2121

Fax 0749-23-2125

## 1. ご使用になる前に

- (1) 製品を取り出された後、製品に損傷などの異常がないかご確認ください。また、ご注文内容と間違いがないかご確認ください。なお保証の際に、製品のロット No が必要になりますので、製品に添付しているロット No をお控えください。
- (2) 駆動水圧および駆動水量が少ない場合や、配管状況によっては吸引能力が十分に発揮されない恐れがあります。本製品を実績のない条件で使用される場合は、事前に必ず弊社にご相談ください。

## 2. 配管・取付け上の注意

- (1) 配管は必ず硬質塩化ビニール(PVC)製あるいはポリプロピレン(PP)製をご使用ください。
- (2) フランジ接続には、必ず FF(Flat Face)型フランジおよび全面がasketをご使用ください。これら以外の接続方法では本製品が損傷する恐れがあります。
- (3) 配管の伸縮・曲げ・ねじれ等による負荷が本製品にかからないようご注意ください。
- (4) 本製品を垂直配管で使用される場合は、駆動水(液体)を上から下へ流すようにしてください。また水平配管・垂直配管を問わず、本製品の矢印方向と駆動水(液体)の流れ方向が合うように配管してください。
- (5) 吐出側の配管にエルボやバルブ類の設置が必要な場合は、できるだけ距離をとって取付けるようにしてください。
- (6) 本製品内に異物やゴミが入らないようご注意ください。
- (7) 吸引側に吸引量調整用のバルブを設置する場合は、エア漏れがないようご注意ください。エア漏れがあると吸引力が低下する恐れがあります。
- (8) 本製品を屋外で使用される場合は、直射日光が当たらないような対策を行ってください
- (9) 通常発生し得る不具合を十分に考慮して、適切な安全対策を施してください。

## 3. 保守・点検上の注意

- (1) 長期間使用していると温度変化や振動などにより接続ボルトが緩む可能性があります。接続ボルトの締結状態を定期的に点検し、緩んでいる場合は増し締めしてください。
- (2) 清掃される時や、使用後に本製品を取外される時は、製品に薬液が付着している可能性がありますので取扱いには十分ご注意ください。

## 4. 製品仕様について

本体材質 : 硬質塩化ビニール(PVC)、ポリプロピレン(PP) (FRP 補強品もあります)

接続・サイズ : フランジ式 20A×15A×20A～80A×50A×80A(詳細は寸法表を参照ください)

各部名称 : 次頁参照

本体寸法 : 次頁参照

使用可能圧力 : 水(常温)としての使用可能圧力を下記表に示します。

※使用可能圧力とは衝撃圧を含んだ値です。使用可能圧力以下でご使用ください。試験を行う場合は、必ず水圧にて使用可能圧力×1.1 倍以下で行ってください。また高温・危険な薬液の場合は、使用圧力を下げる必要がありますので、事前に必ず弊社にご相談ください。

吸引量 : 駆動水圧が 0.15MPaG 以上、駆動水量が下記表の推奨駆動水量以上および吸引液面までの高さが 1.5m 以下の場合、水(常温)として駆動水量の約 1/4～1/3 程度の吸引量が得られます(ただし、配管状況や使用される液体の種類によっては、ご希望の吸引能力が得られない恐れがありますのでご注意ください)。

入口	20A	25A	40A	50A	65A	65A	80A	80A
吸引口	15A	15A	25A	25A	25A	40A	40A	50A
吐出口	20A	25A	40A	50A	65A	65A	80A	80A
推奨駆動水量 (m <sup>3</sup> /hr)	1.2	2.4	6.3	9.6	15	15	24	24
使用可能圧力 (MPaG)	PVC、PP	0.5	0.5	0.5	0.5	0.4	0.4	0.4
	FRP 補強	0.6	0.6	0.6	0.6	0.5	0.5	0.5

## 5. 製品保証について

各製品について弊社検査基準に従い、寸法検査・水圧検査等を実施しております。

本製品の保証期間は、使用開始後 1 年(但し出荷後 1 年 3 ヶ月)です。保証期間中に不具合が発生し、原因が製品起因の場合は弊社の責任で修理または交換致します。

※天災地変等の不可抗力、取扱施工上の要因および製品能力以上あるいは特殊な条件下でのご使用が要因で破損や故障が発生した場合は、免責とさせていただきます。また本製品の不具合により誘発される損害については保証の対象外とさせていただきます。

### ● E5900 型 水エクター 各部名称および本体寸法

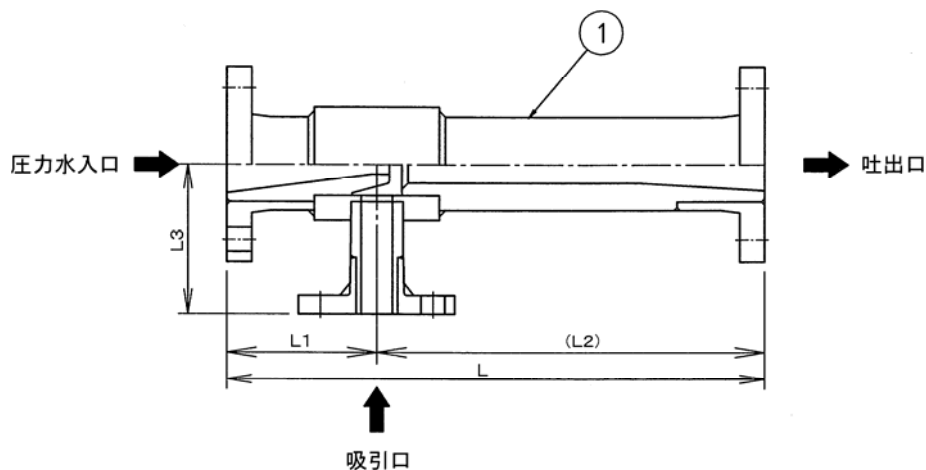

#### <各部名称>

No	名称	個数	材質	
			PVC 製	PP 製
①	本体	1	PVC	PP

#### <本体寸法>

(単位 mm)

材質	入口	20A	25A	40A	50A	65A	65A	80A	80A
	吸引口	15A	15A	25A	25A	25A	40A	40A	50A
	吐出口	20A	25A	40A	50A	65A	65A	80A	80A
PVC PP	L	190	260	370	430	550	550	650	650
	L1	70	85	110	120	130	130	150	150
	L2	120	175	260	310	420	420	500	500
	L3	70	85	110	120	130	130	150	150

※FRP 補強品も同寸法です。